

Informazioni Tecniche e Studi scientifici sui nostri prodotti (K2 Oss-idrogeno)

Emissioni e consumo totale di energia di un motore acceso multicilindrico a pistone sia a benzina sia a gasolio che a gas con aggiunta della miscela di idrogeno.

Visualizza testo

- **Analisi della NASA - National Aeronautics and Space Administration Cleveland, Ohio 44135**

Effetto di idrossi (K2 Oss-idrogeno) aggiunta di gas sulle emissioni di prestazioni e di scarico nei motori ad accensione per compressione

Il sistema idrossi (K2 Oss-idrogeno) senza fare alcuna modifica al motore si ha avuto come risultato un di aumento di uscita della coppia del motore in media del 19,1%, la riduzione delle emissioni di CO in media del 13,5%, le emissioni di HC in media del 5%, la SFC in media del 14% e la riduzione della benzina o gasolio o gas da 30 al 50%.

Le figure e le tabelle:



Figura. 1. Schema della centralina elettronica idrossi (HECU).



Figura 2. Vista generale del set-up sperimentale.

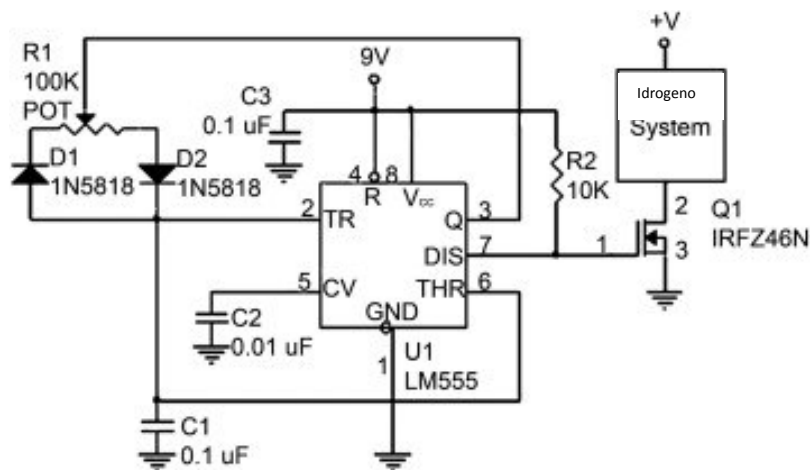

Figura 3. Variazione della coppia del motore con la velocità del motore.

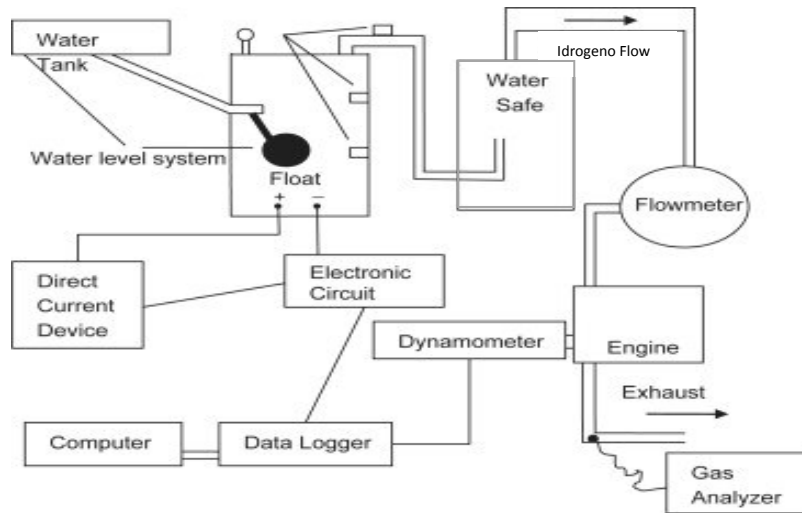

Figura 4. Variazione del consumo specifico di carburante (SFC) con la velocità del motore.

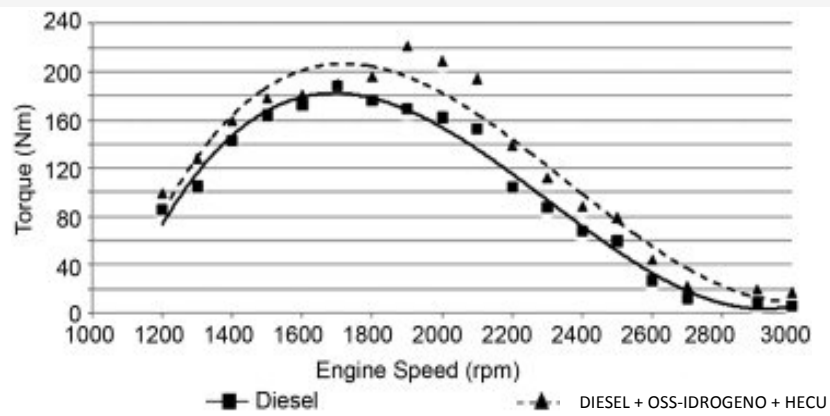

Figura. 5. Variazione di idrocarburi emissioni (HC) con velocità del motore.

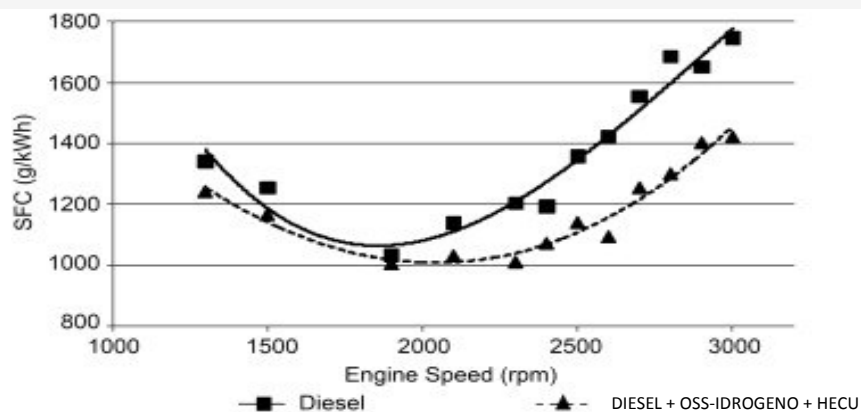

Figura. 6. Variazione di monossido di carbonio (CO) emissioni con la velocità del motore.

DESIGN E APPLICAZIONI DI idrossidi acidi idrossi (K2 Oss-idrogeno) SISTEMA

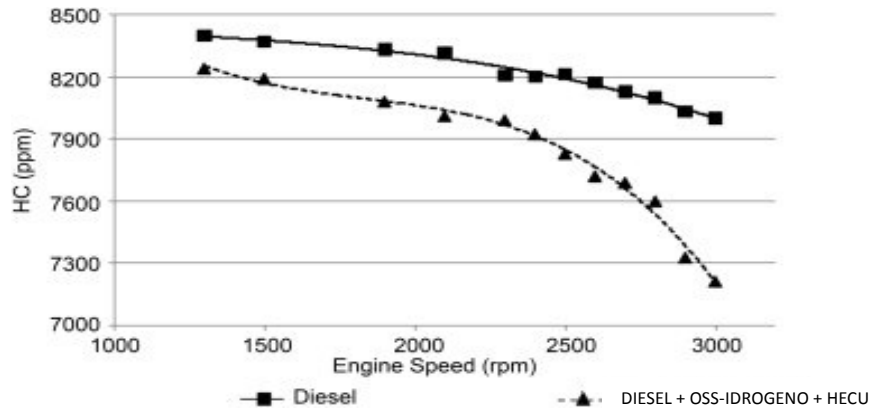
Tesi dal titolo sopra è stato esaminato e approvato per l'assegnazione del grado di Master of Science

Informazioni Tecniche

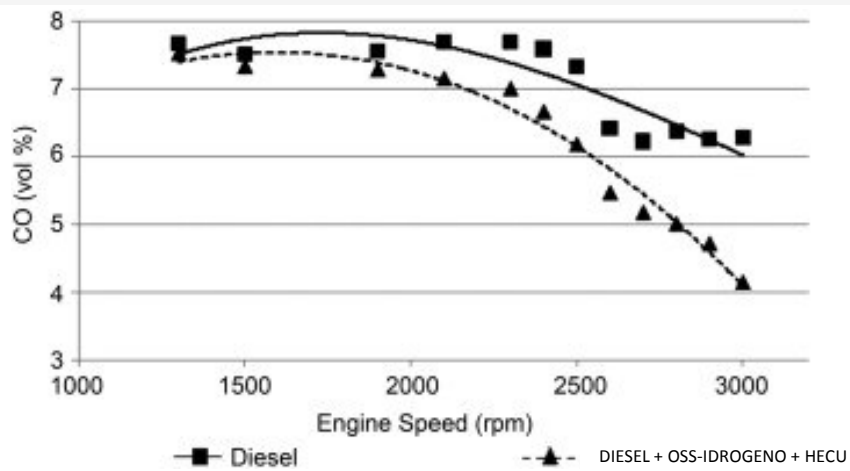
1. Che cosa significa K2 Oss-idrogeno?

(K2 Oss-idrogeno) consiste di due parti di idrogeno e una parte di ossigeno. L'aggiunta della molecola di ossigeno rende il (K2 Oss-idrogeno) più combustibile dell' idrogeno puro.

2. Quali i vantaggi concreti dal K2 Oss-idrogeno quando viene utilizzato in un motore a combustione interna ?

Ci sono molti vantaggi. La maggior parte degli utenti hanno economie dal 30 al 50 % del consumo di carburante. Ci sono casi di risultati più elevati. (K2 Oss-idrogeno) riduce il consumo di carburante, aumentando il livello di ottani e costringendo il carburante di base a bruciare completamente, uguale più km per litro. Il combustibile (K2 Oss-idrogeno) effettivamente aiuta a pulire ulteriormente i depositi carboniosi all'interno del motore. (K2 Oss-idrogeno) emissioni allo scarico sono acqua pura. Quindi, si salva carburante, risparmiando denaro e salvare l'ambiente.

3. É un sistema di alimentazione ibrido e può causare ruggine o corrosione ?

No, nessun problema di corrosione.

4. può questo sistema migliorare le prestazioni ?

Sì, l'iniezione di (K2 Oss-idrogeno) in un motore a combustione interna contribuirà a pulire le parti interne, come il funzionamento del motore. Esso aumenterà la coppia e la potenza e ridurre gli inquinanti di idrocarburi attualmente rilasciato nell'aria attraverso lo scarico. L'idrogeno brucia più velocemente la benzina, gas o gasolio all'interno del motore.

5. Funziona con gasolio, benzina o GPL ?

Sì, funziona con tutti i veicoli con motori a combustione interna.

6. Il generatore di idrogeno può causare danni a lungo o breve termine per il motore ?

No, il generatore di idrogeno non causa alcun problema ai motori.

7. Perché i produttori di auto non introducono questa tecnologia su veicoli in produzione ?

Perché non c'è nessun interesse da parte dei governi e delle aziende petrolifere ad investire su tecnologie che siano al di fuori del petrolio.

8. Che tipo di manutenzione necessita ?

Riempire il serbatoio con acqua distillata. Ogni 1000 km è necessario 1 litro di acqua. Ogni 3-6 mesi, a seconda della quantità di utilizzo, si consiglia di riempirlo con acqua distillata e catalizzatore elettrolita.

9. Qual è l'elettrolita utilizzato ?

Il miglior elettrolita è KOH (idrossido di potassio), molto economico e facile da trovare.

10. In inverno la si congela?

No, non si congela a meno che nei mesi invernali non si raggiunge molti gradi sotto lo zero, in tal caso si aggiunge circa il 20-25% di alcool alla soluzione nel serbatoio per evitare il congelamento.

11. Cosa succede se non si utilizza acqua distillata nel generatore?

L'acqua distillata è praticamente acqua pura. Altri tipi di acqua, come acqua di rubinetto, acqua minerale, acqua di stagno, acqua di mare, ecc, funzionano ma potranno anche rapidamente causare all'elettrolita di diventare "fangoso", per i minerali e le impurità dell'acqua. L'elettrolito fangoso si accumula sui piatti del generatore e ad agire come un isolante che arresta la produzione di gas (K2 Oss-idrogeno). Lo stesso vale per molti altri tipi di catalizzatore, soprattutto se contengono sodio catalizzatore, come il bicarbonato di sodio o idrossido di sodio. Il sodio può rapidamente contaminare le piastre dell'elettrolizzatore e impedirne il funzionamento.

12. Può il generatore di idrogeno esplodere?

No. La produzione di idrogeno avviene su richiesta. si ha l'idrogeno solo quando l'auto è in movimento. A differenza dei serbatoi di gas sotto pressione, c'è solo una piccola quantità di pressione dell'idrogeno nel sistema che non causa danni anzi, migliora le prestazioni del motore.

13. Vi è un supporto tecnico per K2 Oss-idrogeno?

Il supporto tecnico per il generatore di HHO è disponibile tramite richiesta attraverso l'e-mail soleispa@gmail.com.

14. C'è qualche tipo di garanzia che viene fornita con l'impianto K2 Oss-idrogeno?

Sì, 2 anni di garanzia 100% per le parti e la riparazione o la sostituzione dell'unità, così come descritto nel contratto di vendita.

15. In caso di incidente il generatore di K2 Oss-idrogeno?

Assolutamente no, è solamente acqua e non c'è pericolo di esplosione.

16. Possiamo utilizzare il generatore di idrogeno su un generatore di corrente?

Il generatore può essere utilizzato su qualsiasi produttore di energia.